

## Информационен лист | Номер на артикул: 2002-1411/1000-410

Компонентна клема; 4-проводн.; с диод 1N4007; анод, лява страна; за  
DIN шина 35 x 15 и 35 x 7.5; 2,5 mm<sup>2</sup>; Push-in CAGE CLAMP®; 2,50 mm<sup>2</sup>; сив

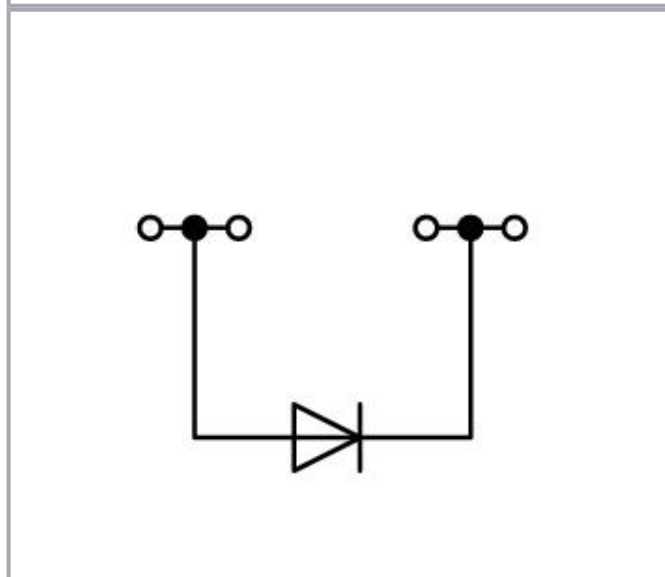

[www.wago.com/2002-1411/1000-410](http://www.wago.com/2002-1411/1000-410)

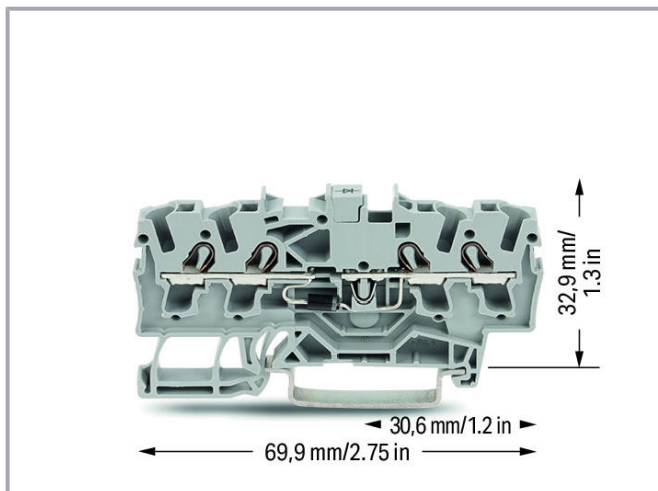
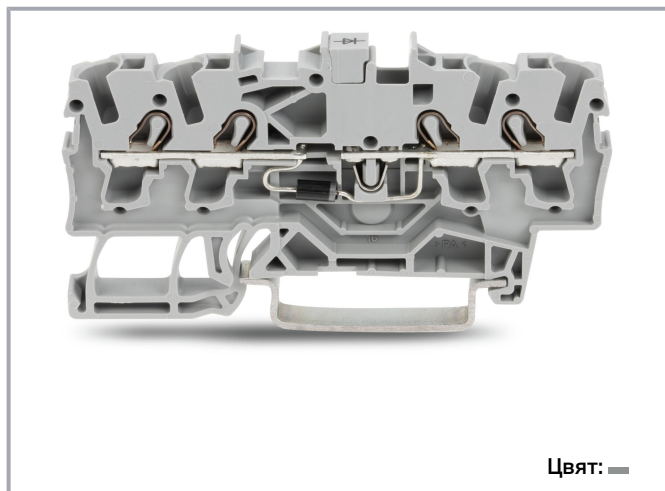

### Данни

#### Electrical data

Nominal voltage	250 V
Reverse voltage	1 000 V

Подлежи на промяна. Моля, обърнете внимание и на допълнителната документация на продукта!

ВАГО България ООД  
Бизнес център Сердика  
Бул."Акад. Иван Гешов" 2Е | Сграда 1, ет. 4, офис 417 | 1330 София  
Тел.: +359 2 489 46 09 | Тел.: +359 2 489 46 10  
Имейл: [sales.bg@wago.com](mailto:sales.bg@wago.com)

Имате ли въпроси относно нашите продукти?  
Винаги ще се радваме да получим вашето обаждане на +359 2 489 46 09.



## Ratings per IEC/EN

Ratings per	IEC/EN 60947-7-1
Rated current	0,5 A

## Connection data

Total number of connection points	4
Total number of potentials	1
Number of levels	1
Number of jumper slots	1

## Connection 1

Connection technology	Push-in CAGE CLAMP®
Actuation type	Push-in Operating tool
Connectable conductor materials	Copper
Nominal cross-section	2,5 mm <sup>2</sup>
Solid conductor	0,25 ... 4 mm <sup>2</sup> / 22 ... 12 AWG
Solid conductor; push-in termination	0,75 ... 4 mm <sup>2</sup> / 18 ... 12 AWG
Fine-stranded conductor	0,25 ... 4 mm <sup>2</sup> / 22 ... 12 AWG
Fine-stranded conductor; with insulated ferrule	0,25 ... 2,5 mm <sup>2</sup> / 22 ... 14 AWG
Fine-stranded conductor; with ferrule; push-in termination	1 ... 2,5 mm <sup>2</sup> / 18 ... 14 AWG
Note (conductor cross-section)	Depending on the conductor characteristic, a conductor with a smaller cross-section can also be inserted via push-in termination.
Strip length	10 ... 12 mm / 0.39 ... 0.47 inch
Wiring direction	Front-entry wiring

## Physical data

Width	5,2 mm / 0.205 inch
Height	69,9 mm / 2.752 inch
Depth from upper edge of DIN-rail	32,9 mm / 1.295 inch

## Mechanical data

Mounting type	DIN-35 rail
Marking level	Center/side marking

Подлежи на промяна. Моля, обърнете внимание и на допълнителната документация на продукта!

ВАГО България ООД  
 Бизнес център Сердика  
 Бул."Акад. Иван Гешов" 2Е | Сграда 1, ет. 4, офис 417 | 1330 София  
 Тел.: +359 2 489 46 09 | Тел.: +359 2 489 46 10  
 Имейл: [sales.bg@wago.com](mailto:sales.bg@wago.com)

Имате ли въпроси относно нашите продукти?  
 Винаги ще се радваме да получим вашето обаждане на +359 2 489 46 09.

## Material data

Note on material data	Information on material data can be found here
Color	сив
Insulation material	Polyamide (PA66)
Flammability class per UL94	V0
Fire load	0,172 MJ
Weight	7,7 g

## Commercial data

Product Group	22 (TOPJOB S)
PU (SPU)	100 Stück
Packaging type	box
Country of origin	CN
GTIN	4045454536329
Customs tariff number	85369010000

## Изискват се аксесоари

### Крайна капачка

End plate		
	Артикул №: 2002-1492 Крайна и междинна пластина; 0,8 mm дебелина; оранжев	<a href="http://www.wago.com/2002-1492">www.wago.com/2002-1492</a>
	Артикул №: 2002-1491 Крайна и междинна пластина; 0,8 mm дебелина; сив	<a href="http://www.wago.com/2002-1491">www.wago.com/2002-1491</a>

## Допълнителни аксесоари

### Push-in type wire jumper

Jumper		
	Артикул №: 2009-412 Жичен джъмпер тип „push-in“; изолиран; 60 mm дължина; черен	<a href="http://www.wago.com/2009-412">www.wago.com/2009-412</a>
	Артикул №: 2009-414 Жичен джъмпер тип „push-in“; 1,5 mm <sup>2</sup> ; изолиран; 110 mm дължина; черен	<a href="http://www.wago.com/2009-414">www.wago.com/2009-414</a>
	Артикул №: 2009-416 Жичен джъмпер тип „push-in“; 1,5 mm <sup>2</sup> ; изолиран; 250 mm дължина; черен	<a href="http://www.wago.com/2009-416">www.wago.com/2009-416</a>

### Крайна капачка

End plate		
	Артикул №: 2002-1493 Разделителна пластина; 2 mm дебелина; уголемен; сив	<a href="http://www.wago.com/2002-1493">www.wago.com/2002-1493</a>

Подлежи на промяна. Моля, обърнете внимание и на допълнителната документация на продукта!

Артикул №: 2002-1494

Разделителна пластина; 2 mm дебелина; уголемен; оранжев

[www.wago.com/2002-1494](http://www.wago.com/2002-1494)

## Изоляционен стопер

Insulation stop

Артикул №: 2002-171

Изоляционен стопер; 0.25 - 0.5 mm<sup>2</sup>; 5 броя/лента; светло сив[www.wago.com/2002-171](http://www.wago.com/2002-171)

Артикул №: 2002-172

Изоляционен стопер; 0.75 - 1 mm<sup>2</sup>; 5 броя/лента; тъмно сив[www.wago.com/2002-172](http://www.wago.com/2002-172)

## Тест и измерване

Testing accessories



Артикул №: 2009-174

Тестов щепселен адаптер; за тестов щепсел Ø 4 mm; за тестване на клеми TOPJOB®S, монтирани на шина; сив [www.wago.com/2009-174](http://www.wago.com/2009-174)

Артикул №: 2009-182

Тестов отклонител; за макс. 2.5 mm<sup>2</sup>; свързване без инструменти за отделни тестови проводници 0.08 - 2.5 mm; сив [www.wago.com/2009-182](http://www.wago.com/2009-182)

Артикул №: 2002-511

Модулен конектор TOPJOB®S; модулен; за слотове за джъмperi; 1-полюсен; 2,50 mm<sup>2</sup>; сив[www.wago.com/2002-511](http://www.wago.com/2002-511)

Артикул №: 2002-549

Празен модул; модулен; напр. за прескачане на обединени клеми; сив

[www.wago.com/2002-549](http://www.wago.com/2002-549)

Артикул №: 2002-552

Модулен конектор TOPJOB®S; модулен; за слотове за джъмperi; 2-полюсен; 2,50 mm<sup>2</sup>; сив[www.wago.com/2002-552](http://www.wago.com/2002-552)

Артикул №: 2002-558

Модулен конектор TOPJOB®S; модулен; за слотове за джъмperi; 8-полюсен; 2,50 mm<sup>2</sup>; сив[www.wago.com/2002-558](http://www.wago.com/2002-558)

Артикул №: 2002-559

Модулен конектор TOPJOB®S; модулен; за слотове за джъмperi; 9-полюсен; 2,50 mm<sup>2</sup>; сив[www.wago.com/2002-559](http://www.wago.com/2002-559)

Артикул №: 2002-556

Модулен конектор TOPJOB®S; модулен; за слотове за джъмperi; 6-полюсен; 2,50 mm<sup>2</sup>; сив[www.wago.com/2002-556](http://www.wago.com/2002-556)

Артикул №: 2002-553

Модулен конектор TOPJOB®S; модулен; за слотове за джъмperi; 3-полюсен; 2,50 mm<sup>2</sup>; сив[www.wago.com/2002-553](http://www.wago.com/2002-553)

Артикул №: 2002-611

Тестов щепселен модул тип L TOPJOB®S; модулен; 1-полюсен; 2,50 mm<sup>2</sup>; сив[www.wago.com/2002-611](http://www.wago.com/2002-611)

Артикул №: 2002-560

Модулен конектор TOPJOB®S; модулен; за слотове за джъмperi; 10-полюсен; 2,50 mm<sup>2</sup>; сив[www.wago.com/2002-560](http://www.wago.com/2002-560)

Артикул №: 2002-554

Модулен конектор TOPJOB®S; модулен; за слотове за джъмperi; 4-полюсен; 2,50 mm<sup>2</sup>; сив[www.wago.com/2002-554](http://www.wago.com/2002-554)

Артикул №: 2002-555

Модулен конектор TOPJOB®S; модулен; за слотове за джъмperi; 5-полюсен; 2,50 mm<sup>2</sup>; сив[www.wago.com/2002-555](http://www.wago.com/2002-555)

Подлежи на промяна. Моля, обърнете внимание и на допълнителната документация на продукта!

ВАГО България ООД

Бизнес център Сердика

Бул."Акад. Иван Гешов" 2Е | Сграда 1, ет. 4, офис 417 | 1330 София

Тел.: +359 2 489 46 09 | Тел.: +359 2 489 46 10

Имейл: [sales.bg@wago.com](mailto:sales.bg@wago.com)

Имате ли въпроси относно нашите продукти?





Винаги ще се радваме да получим вашето обаждане на +359 2 489 46 09.

	<b>Артикул №: 2002-557</b> Модулен конектор TOPJOB®S; модулен; за слотове за джъмperi; 7-полюсен; 2,50 mm <sup>2</sup> ; сив	<a href="http://www.wago.com/2002-557">www.wago.com/2002-557</a>
	<b>Артикул №: 2002-649</b> Празен модул тип L TOPJOB®S; модулен; напр. за прескачане на обединени клеми; сив	<a href="http://www.wago.com/2002-649">www.wago.com/2002-649</a>
<b>Защитно-предупредителен маркер</b>		
Cover		
	<b>Артикул №: 2002-115</b> Защитно-предупредителен маркер; за 5 клеми; със символ на високо напрежение, черно; жълт	<a href="http://www.wago.com/2002-115">www.wago.com/2002-115</a>
<b>Инструмент</b>		
Operating tool		
	<b>Артикул №: 210-658</b> Работен инструмент; Нож: 3.5 x 0.5 mm; с частично изолирана дръжка; ъглов; къс; многоцветен	<a href="http://www.wago.com/210-658">www.wago.com/210-658</a>
	<b>Артикул №: 210-720</b> Работен инструмент; Нож: 3.5 x 0.5 mm; с частично изолирана дръжка; многоцветен	<a href="http://www.wago.com/210-720">www.wago.com/210-720</a>
<b>Маркиращи аксесоари</b>		
Marking strip		
	<b>Артикул №: 2009-110</b> Маркиращи ленти; за Smart Printer; на ролка; неразтегателни; без печат; тип закрепване чрез закопчаване; бял	<a href="http://www.wago.com/2009-110">www.wago.com/2009-110</a>
Marker carrier		
	<b>Артикул №: 2009-198</b> Адаптер; сив	<a href="http://www.wago.com/2009-198">www.wago.com/2009-198</a>
	<b>Артикул №: 2002-161</b> Адаптер; сив	<a href="http://www.wago.com/2002-161">www.wago.com/2002-161</a>
Marker		
	<b>Артикул №: 2009-115/000-002</b> WMB-Inline; за Smart Printer; 1500 броя на ролка; разтегателни от 5 - 5.2 mm; без печат; тип закрепване чрез закопчаване; жълт	<a href="http://www.wago.com/2009-115/000-002">www.wago.com/2009-115/000-002</a>
	<b>Артикул №: 2009-115/000-007</b> WMB-Inline; за Smart Printer; 1500 броя на ролка; разтегателни от 5 - 5.2 mm; без печат; тип закрепване чрез закопчаване; сив	<a href="http://www.wago.com/2009-115/000-007">www.wago.com/2009-115/000-007</a>
	<b>Артикул №: 2009-115/000-017</b> WMB-Inline; за Smart Printer; 1500 броя на ролка; разтегателни от 5 - 5.2 mm; без печат; тип закрепване чрез закопчаване; светло зелен	<a href="http://www.wago.com/2009-115/000-017">www.wago.com/2009-115/000-017</a>
	<b>Артикул №: 2009-115/000-023</b> WMB-Inline; за Smart Printer; 1500 броя на ролка; разтегателни от 5 - 5.2 mm; без печат; тип закрепване чрез закопчаване; зелен	<a href="http://www.wago.com/2009-115/000-023">www.wago.com/2009-115/000-023</a>
	<b>Артикул №: 2009-115/000-024</b> WMB-Inline; за Smart Printer; 1500 броя на ролка; разтегателни от 5 - 5.2 mm; без печат; тип закрепване чрез закопчаване; виолетов	<a href="http://www.wago.com/2009-115/000-024">www.wago.com/2009-115/000-024</a>









Подлежи на промяна. Моля, обърнете внимание и на допълнителната документация на продукта!

ВАГО България ООД  
Бизнес център Сердика  
Бул."Акад. Иван Гешов" 2Е | Сграда 1, ет. 4, офис 417 | 1330 София  
Тел.: +359 2 489 46 09 | Тел.: +359 2 489 46 10  
Имейл: [sales.bg@wago.com](mailto:sales.bg@wago.com)

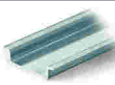
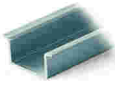
Имате ли въпроси относно нашите продукти?  
Винаги ще се радваме да получим вашето обаждане на +359 2 489 46 09.

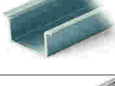

	<b>Артикул №: 2009-145/000-006</b> Mini-WSB Inline; за Smart Printer; 1700 броя на ролка; разтегателни от 5 - 5.2 mm; без печат; тип закрепване чрез закопчаване; син	<a href="http://www.wago.com/2009-145/000-006">www.wago.com/2009-145/000-006</a>
	<b>Артикул №: 2009-145</b> Mini-WSB Inline; за Smart Printer; 1700 броя на ролка; разтегателни от 5 - 5.2 mm; без печат; тип закрепване чрез закопчаване; бял	<a href="http://www.wago.com/2009-145">www.wago.com/2009-145</a>
	<b>Артикул №: 2009-145/000-002</b> Mini-WSB Inline; за Smart Printer; 1700 броя на ролка; разтегателни от 5 - 5.2 mm; без печат; тип закрепване чрез закопчаване; жълт	<a href="http://www.wago.com/2009-145/000-002">www.wago.com/2009-145/000-002</a>
	<b>Артикул №: 2009-145/000-007</b> Mini-WSB Inline; за Smart Printer; 1700 броя на ролка; разтегателни от 5 - 5.2 mm; без печат; тип закрепване чрез закопчаване; сив	<a href="http://www.wago.com/2009-145/000-007">www.wago.com/2009-145/000-007</a>
	<b>Артикул №: 2009-145/000-005</b> Mini-WSB Inline; за Smart Printer; 1700 броя на ролка; разтегателни от 5 - 5.2 mm; без печат; тип закрепване чрез закопчаване; червен	<a href="http://www.wago.com/2009-145/000-005">www.wago.com/2009-145/000-005</a>
	<b>Артикул №: 2009-145/000-012</b> Mini-WSB Inline; за Smart Printer; 1700 броя на ролка; разтегателни от 5 - 5.2 mm; без печат; тип закрепване чрез закопчаване; оранжев	<a href="http://www.wago.com/2009-145/000-012">www.wago.com/2009-145/000-012</a>
	<b>Артикул №: 2009-145/000-023</b> Mini-WSB Inline; за Smart Printer; 1700 броя на ролка; разтегателни от 5 - 5.2 mm; без печат; тип закрепване чрез закопчаване; зелен	<a href="http://www.wago.com/2009-145/000-023">www.wago.com/2009-145/000-023</a>
	<b>Артикул №: 2009-145/000-024</b> Mini-WSB Inline; за Smart Printer; 1700 броя на ролка; разтегателни от 5 - 5.2 mm; без печат; тип закрепване чрез закопчаване; виолетов	<a href="http://www.wago.com/2009-145/000-024">www.wago.com/2009-145/000-024</a>
	<b>Артикул №: 2009-115</b> WMB-Inline; за Smart Printer; 1500 броя на ролка; разтегателни от 5 - 5.2 mm; без печат; тип закрепване чрез закопчаване; бял	<a href="http://www.wago.com/2009-115">www.wago.com/2009-115</a>
	<b>Артикул №: 793-501</b> Маркировъчна карта WMB; като карта; неразтегателни; без печат; тип закрепване чрез закопчаване; бял	<a href="http://www.wago.com/793-501">www.wago.com/793-501</a>
Group marker carrier		
	<b>Артикул №: 2009-193</b> Държач за група маркировъчни табелки; сив	<a href="http://www.wago.com/2009-193">www.wago.com/2009-193</a>
	<b>Артикул №: 2009-192</b> Държач за група маркировъчни табелки; сив	<a href="http://www.wago.com/2009-192">www.wago.com/2009-192</a>
	<b>Артикул №: 2009-191</b> Държач за група маркировъчни табелки; сив	<a href="http://www.wago.com/2009-191">www.wago.com/2009-191</a>
<b>Монтажна шина</b>		
Mounting accessories		
<b>Артикул №: 210-197</b>		

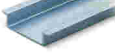
Подлежи на промяна. Моля, обърнете внимание и на допълнителната документация на продукта!

	Стоманена носеща шина; 35 x 15 mm; 1,5 mm дебелина; дължина 2 m; с прорези; подобно на EN 60715; сребрист	<a href="http://www.wago.com/210-197">www.wago.com/210-197</a>
	<b>Артикул №: 210-198</b> Медна носеща шина; 35 x 15 mm; 2,3 mm дебелина; дължина 2 m; без прорези; съгласно EN 60715; цвят мед	<a href="http://www.wago.com/210-198">www.wago.com/210-198</a>
	<b>Артикул №: 210-504</b> Стоманена носеща шина; 35 x 7,5 mm; 1 mm дебелина; дължина 2 m; с прорези; поцинкован; съгласно EN 60715; сребрист	<a href="http://www.wago.com/210-504">www.wago.com/210-504</a>
	<b>Артикул №: 210-505</b> Стоманена носеща шина; 35 x 7,5 mm; 1 mm дебелина; дължина 2 m; без прорези; поцинкован; съгласно EN 60715; сребрист	<a href="http://www.wago.com/210-505">www.wago.com/210-505</a>
	<b>Артикул №: 210-506</b> Стоманена носеща шина; 35 x 15 mm; 1,5 mm дебелина; дължина 2 m; без прорези; поцинкован; подобно на EN 60715; сребрист	<a href="http://www.wago.com/210-506">www.wago.com/210-506</a>
	<b>Артикул №: 210-508</b> Стоманена носеща шина; 35 x 15 mm; 1,5 mm дебелина; дължина 2 m; с прорези; поцинкован; подобно на EN 60715; сребрист	<a href="http://www.wago.com/210-508">www.wago.com/210-508</a>
	<b>Артикул №: 210-113</b> Стоманена носеща шина; 35 x 7,5 mm; 1 mm дебелина; дължина 2 m; без прорези; съгласно EN 60715; сребрист	<a href="http://www.wago.com/210-113">www.wago.com/210-113</a>
	<b>Артикул №: 210-118</b> Стоманена носеща шина; 35 x 15 mm; 2,3 mm дебелина; дължина 2 m; без прорези; съгласно EN 60715; сребрист	<a href="http://www.wago.com/210-118">www.wago.com/210-118</a>
	<b>Артикул №: 210-112</b> Стоманена носеща шина; 35 x 7,5 mm; 1 mm дебелина; дължина 2 m; с прорези; съгласно EN 60715; "Ширина на отвора 25 mm; сребрист	<a href="http://www.wago.com/210-112">www.wago.com/210-112</a>
	<b>Артикул №: 210-114</b> Стоманена носеща шина; 35 x 15 mm; 1,5 mm дебелина; дължина 2 m; без прорези; подобно на EN 60715; сребрист	<a href="http://www.wago.com/210-114">www.wago.com/210-114</a>
	<b>Артикул №: 210-115</b> Стоманена носеща шина; 35 x 7,5 mm; 1 mm дебелина; дължина 2 m; с прорези; съгласно EN 60715; "Ширина на отвора 18 mm; сребрист	<a href="http://www.wago.com/210-115">www.wago.com/210-115</a>
	<b>Артикул №: 210-196</b> Алуминиева носеща шина; 35 x 8,2 mm; 1,6 mm дебелина; дължина 2 m; без прорези; подобно на EN 60715; сребрист	<a href="http://www.wago.com/210-196">www.wago.com/210-196</a>



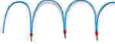



**Jumpers**

## Jumper

	<b>Артикул №: 210-123</b> Мост за обединяване на проводници; изолиран; син	<a href="http://www.wago.com/210-123">www.wago.com/210-123</a>
	<b>Артикул №: 2002-402</b> Джъмпер; 2-пътен; изолиран; светло сив	<a href="http://www.wago.com/2002-402">www.wago.com/2002-402</a>
	<b>Артикул №: 2002-402/000-005</b> Джъмпер; 2-пътен; изолиран; червен	<a href="http://www.wago.com/2002-402/000-005">www.wago.com/2002-402/000-005</a>

Подлежи на промяна. Моля, обърнете внимание и на допълнителната документация на продукта!



	<p><b>Артикул №: 2002-400</b> Непрекъснат джъмпер; 2-пътен; изолиран; светло сив</p>	<a href="http://www.wago.com/2002-400">www.wago.com/2002-400</a>
	<p><b>Артикул №: 2002-403</b> Джъмпер; 3-пътен; изолиран; светло сив</p>	<a href="http://www.wago.com/2002-403">www.wago.com/2002-403</a>
	<p><b>Артикул №: 2002-404/000-005</b> Джъмпер; 4-пътен; изолиран; червен</p>	<a href="http://www.wago.com/2002-404/000-005">www.wago.com/2002-404/000-005</a>
	<p><b>Артикул №: 2002-403/000-006</b> Джъмпер; 3-пътен; изолиран; син</p>	<a href="http://www.wago.com/2002-403/000-006">www.wago.com/2002-403/000-006</a>
	<p><b>Артикул №: 2002-404/000-006</b> Джъмпер; 4-пътен; изолиран; син</p>	<a href="http://www.wago.com/2002-404/000-006">www.wago.com/2002-404/000-006</a>
	<p><b>Артикул №: 2002-403/000-005</b> Джъмпер; 3-пътен; изолиран; червен</p>	<a href="http://www.wago.com/2002-403/000-005">www.wago.com/2002-403/000-005</a>
	<p><b>Артикул №: 2002-405/000-005</b> Джъмпер; 5-пътен; изолиран; червен</p>	<a href="http://www.wago.com/2002-405/000-005">www.wago.com/2002-405/000-005</a>
	<p><b>Артикул №: 2002-402/000-006</b> Джъмпер; 2-пътен; изолиран; син</p>	<a href="http://www.wago.com/2002-402/000-006">www.wago.com/2002-402/000-006</a>
	<p><b>Артикул №: 2002-405/000-006</b> Джъмпер; 5-пътен; изолиран; син</p>	<a href="http://www.wago.com/2002-405/000-006">www.wago.com/2002-405/000-006</a>
	<p><b>Артикул №: 2002-404</b> Джъмпер; 4-пътен; изолиран; светло сив</p>	<a href="http://www.wago.com/2002-404">www.wago.com/2002-404</a>
	<p><b>Артикул №: 2002-406/000-006</b> Джъмпер; 6-пътен; изолиран; син</p>	<a href="http://www.wago.com/2002-406/000-006">www.wago.com/2002-406/000-006</a>
	<p><b>Артикул №: 2002-406/000-005</b> Джъмпер; 6-пътен; изолиран; червен</p>	<a href="http://www.wago.com/2002-406/000-005">www.wago.com/2002-406/000-005</a>
	<p><b>Артикул №: 2002-406/020-000</b> Делта джъмпер; изолиран; светло сив</p>	<a href="http://www.wago.com/2002-406/020-000">www.wago.com/2002-406/020-000</a>
	<p><b>Артикул №: 2002-405</b> Джъмпер; 5-пътен; изолиран; светло сив</p>	<a href="http://www.wago.com/2002-405">www.wago.com/2002-405</a>

Подлежи на промяна. Моля, обърнете внимание и на допълнителната документация на продукта!

ВАГО България ООД  
Бизнес център Сердика  
Бул."Акад. Иван Гешов" 2Е | Сграда 1, ет. 4, офис 417 | 1330 София  
Тел.: +359 2 489 46 09 | Тел.: +359 2 489 46 10  
Имейл: [sales.bg@wago.com](mailto:sales.bg@wago.com)

Имате ли въпроси относно нашите продукти?  
Винаги ще се радваме да получим вашето обаждане на +359 2 489 46 09.



Артикул №: 2002-407/000-005  
Джъмпер; 7-пътен; изолиран; червен

[www.wago.com/2002-407/000-005](http://www.wago.com/2002-407/000-005)



Артикул №: 2002-408  
Джъмпер; 8-пътен; изолиран; светло сив

[www.wago.com/2002-408](http://www.wago.com/2002-408)

Артикул №: 2002-408/000-006  
Джъмпер; 8-пътен; изолиран; син

[www.wago.com/2002-408/000-006](http://www.wago.com/2002-408/000-006)



Артикул №: 2002-405/011-000  
Джъмпер за свързване на звезда; 3-пътен; изолиран; светло сив

[www.wago.com/2002-405/011-000](http://www.wago.com/2002-405/011-000)

Артикул №: 2002-407/000-006  
Джъмпер; 7-пътен; изолиран; син

[www.wago.com/2002-407/000-006](http://www.wago.com/2002-407/000-006)

Артикул №: 2002-408/000-005  
Джъмпер; 8-пътен; изолиран; червен

[www.wago.com/2002-408/000-005](http://www.wago.com/2002-408/000-005)



Артикул №: 2002-407  
Джъмпер; 7-пътен; изолиран; светло сив

[www.wago.com/2002-407](http://www.wago.com/2002-407)

Артикул №: 2002-406  
Джъмпер; 6-пътен; изолиран; светло сив

[www.wago.com/2002-406](http://www.wago.com/2002-406)

Артикул №: 2002-410/000-005  
Джъмпер; 10-пътен; изолиран; червен

[www.wago.com/2002-410/000-005](http://www.wago.com/2002-410/000-005)

Артикул №: 2002-410/000-006  
Джъмпер; 10-пътен; изолиран; син

[www.wago.com/2002-410/000-006](http://www.wago.com/2002-410/000-006)

Артикул №: 2002-410  
Джъмпер; 10-пътен; изолиран; светло сив

[www.wago.com/2002-410](http://www.wago.com/2002-410)

Артикул №: 2002-409/000-006  
Джъмпер; 9-пътен; изолиран; син

[www.wago.com/2002-409/000-006](http://www.wago.com/2002-409/000-006)

Артикул №: 2002-409/000-005  
Джъмпер; 9-пътен; изолиран; червен

[www.wago.com/2002-409/000-005](http://www.wago.com/2002-409/000-005)



Артикул №: 2002-409  
Джъмпер; 9-пътен; изолиран; светло сив

[www.wago.com/2002-409](http://www.wago.com/2002-409)











Артикул №: 2002-423/000-006  
Непрекъснат джъмпер; от 1 до 3; изолиран; син

[www.wago.com/2002-423/000-006](http://www.wago.com/2002-423/000-006)

Подлежи на промяна. Моля, обърнете внимание и на допълнителната документация на продукта!

ВАГО България ООД  
Бизнес център Сердика  
Бул."Акад. Иван Гешов" 2Е | Сграда 1, ет. 4, офис 417 | 1330 София  
Тел.: +359 2 489 46 09 | Тел.: +359 2 489 46 10  
Имейл: [sales.bg@wago.com](mailto:sales.bg@wago.com)









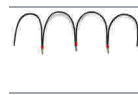

Имате ли въпроси относно нашите продукти?  
Винаги ще се радваме да получим вашето обаждане на +359 2 489 46 09.

	<b>Артикул №: 2002-423</b> Непрекъснат джъмпер; от 1 до 3; изолиран; светло сив	<a href="http://www.wago.com/2002-423">www.wago.com/2002-423</a>
	<b>Артикул №: 2002-433</b> Джъмпер; от 1 до 3; изолиран; светло сив	<a href="http://www.wago.com/2002-433">www.wago.com/2002-433</a>
	<b>Артикул №: 2002-434</b> Джъмпер; от 1 до 4; изолиран; светло сив	<a href="http://www.wago.com/2002-434">www.wago.com/2002-434</a>
	<b>Артикул №: 2002-423/000-005</b> Непрекъснат джъмпер; от 1 до 3; изолиран; червен	<a href="http://www.wago.com/2002-423/000-005">www.wago.com/2002-423/000-005</a>
	<b>Артикул №: 2002-435</b> Джъмпер; от 1 до 5; изолиран; светло сив	<a href="http://www.wago.com/2002-435">www.wago.com/2002-435</a>
	<b>Артикул №: 2002-436</b> Джъмпер; от 1 до 6; изолиран; светло сив	<a href="http://www.wago.com/2002-436">www.wago.com/2002-436</a>
	<b>Артикул №: 2002-437</b> Джъмпер; от 1 до 7; изолиран; светло сив	<a href="http://www.wago.com/2002-437">www.wago.com/2002-437</a>
	<b>Артикул №: 2002-438</b> Джъмпер; от 1 до 8; изолиран; светло сив	<a href="http://www.wago.com/2002-438">www.wago.com/2002-438</a>
	<b>Артикул №: 2002-439</b> Джъмпер; от 1 до 9; изолиран; светло сив	<a href="http://www.wago.com/2002-439">www.wago.com/2002-439</a>
	<b>Артикул №: 2002-440</b> Джъмпер; от 1 до 10; изолиран; светло сив	<a href="http://www.wago.com/2002-440">www.wago.com/2002-440</a>
	<b>Артикул №: 2002-472</b> Стъпаловиден джъмпер; 2-пътен; изолиран; светло сив	<a href="http://www.wago.com/2002-472">www.wago.com/2002-472</a>
	<b>Артикул №: 2002-473</b> Стъпаловиден джъмпер; 3-пътен; изолиран; светло сив	<a href="http://www.wago.com/2002-473">www.wago.com/2002-473</a>
	<b>Артикул №: 2002-475</b> Стъпаловиден джъмпер; 5-пътен; изолиран; светло сив	<a href="http://www.wago.com/2002-475">www.wago.com/2002-475</a>
	<b>Артикул №: 2002-476</b> Стъпаловиден джъмпер; 6-пътен; изолиран; светло сив	<a href="http://www.wago.com/2002-476">www.wago.com/2002-476</a>
	<b>Артикул №: 2002-474</b> Стъпаловиден джъмпер; 4-пътен; изолиран; светло сив	<a href="http://www.wago.com/2002-474">www.wago.com/2002-474</a>
	<b>Артикул №: 2002-477</b> Стъпаловиден джъмпер; 7-пътен; изолиран; светло сив	<a href="http://www.wago.com/2002-477">www.wago.com/2002-477</a>
	<b>Артикул №: 2002-479</b> Стъпаловиден джъмпер; 9-пътен; изолиран; светло сив	<a href="http://www.wago.com/2002-479">www.wago.com/2002-479</a>

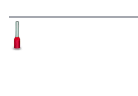
Подлежи на промяна. Моля, обърнете внимание и на допълнителната документация на продукта!

ВАГО България ООД  
Бизнес център Сердика  
Бул."Акад. Иван Гешов" 2Е | Сграда 1, ет. 4, офис 417 | 1330 София  
Тел.: +359 2 489 46 09 | Тел.: +359 2 489 46 10  
Имейл: [sales.bg@wago.com](mailto:sales.bg@wago.com)

Имате ли въпроси относно нашите продукти?  
Винаги ще се радваме да получим вашето обаждане на +359 2 489 46 09.

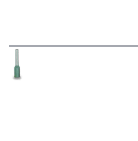
	<b>Артикул №: 2002-478</b> Стъпаловиден джъмпер; 8-пътен; изолиран; светло сив	<a href="http://www.wago.com/2002-478">www.wago.com/2002-478</a>
	<b>Артикул №: 2002-480</b> Стъпаловиден джъмпер; 10-пътен; изолиран; светло сив	<a href="http://www.wago.com/2002-480">www.wago.com/2002-480</a>
	<b>Артикул №: 2002-481</b> Стъпаловиден джъмпер; 11-пътен; изолиран; светло сив	<a href="http://www.wago.com/2002-481">www.wago.com/2002-481</a>
	<b>Артикул №: 2002-482</b> Стъпаловиден джъмпер; 12-пътен; изолиран; светло сив	<a href="http://www.wago.com/2002-482">www.wago.com/2002-482</a>
	<b>Артикул №: 210-103</b> Мост за обединяване на проводници; изолиран; черен	<a href="http://www.wago.com/210-103">www.wago.com/210-103</a>
<b>Ferrule</b>		
Ferrule		
	<b>Артикул №: 216-241</b> Накрайник; Втулка за 0.5 mm <sup>2</sup> / 20 AWG; изолиран; електр. калаено покритие; електролитна мед; газонепроницаем; съгл. DIN 46228, Част 4/09.90; бял	<a href="http://www.wago.com/216-241">www.wago.com/216-241</a>
	<b>Артикул №: 216-242</b> Накрайник; Втулка за 0.75 mm <sup>2</sup> / 18 AWG; изолиран; електр. калаено покритие; електролитна мед; газонепроницаем; съгл. DIN 46228, Част 4/09.90; сив	<a href="http://www.wago.com/216-242">www.wago.com/216-242</a>
	<b>Артикул №: 216-243</b> Накрайник; Втулка за 1 mm <sup>2</sup> / AWG 18; изолиран; електр. калаено покритие; електролитна мед; газонепроницаем; съгл. DIN 46228, Част 4/09.90; червен	<a href="http://www.wago.com/216-243">www.wago.com/216-243</a>
	<b>Артикул №: 216-244</b> Накрайник; Втулка за 1,5 mm <sup>2</sup> / AWG 16; изолиран; електр. калаено покритие; електролитна мед; газонепроницаем; съгл. DIN 46228, Част 4/09.90; черен	<a href="http://www.wago.com/216-244">www.wago.com/216-244</a>
	<b>Артикул №: 216-263</b> Накрайник; Втулка за 1 mm <sup>2</sup> / AWG 18; изолиран; електр. калаено покритие; електролитна мед; газонепроницаем; съгл. DIN 46228, Част 4/09.90; червен	<a href="http://www.wago.com/216-263">www.wago.com/216-263</a>
	<b>Артикул №: 216-246</b> Накрайник; Втулка за 2,5 mm <sup>2</sup> / AWG 14; изолиран; електр. калаено покритие; електролитна мед; газонепроницаем; съгл. DIN 46228, Част 4/09.90; син	<a href="http://www.wago.com/216-246">www.wago.com/216-246</a>
	<b>Артикул №: 216-266</b> Накрайник; Втулка за 2,5 mm <sup>2</sup> / AWG 14; изолиран; електр. калаено покритие; електролитна мед; газонепроницаем; съгл. DIN 46228, Част 4/09.90; син	<a href="http://www.wago.com/216-266">www.wago.com/216-266</a>
	<b>Артикул №: 216-264</b> Накрайник; Втулка за 1,5 mm <sup>2</sup> / AWG 16; изолиран; електр. калаено покритие; електролитна мед; газонепроницаем; съгл. DIN 46228, Част 4/09.90; черен	<a href="http://www.wago.com/216-264">www.wago.com/216-264</a>
	<b>Артикул №: 216-262</b> Накрайник; Втулка за 0.75 mm <sup>2</sup> / 18 AWG; изолиран; електр. калаено покритие; електролитна мед; газонепроницаем; съгл. DIN 46228, Част 4/09.90; сив	<a href="http://www.wago.com/216-262">www.wago.com/216-262</a>

**Изтегляния****Documentation****Bid Text**

Подлежи на промяна. Моля, обърнете внимание и на допълнителната документация на продукта!

ВАГО България ООД  
 Бизнес център Сердика  
 Бул."Акад. Иван Гешов" 2Е | Сграда 1, ет. 4, офис 417 | 1330 София  
 Тел.: +359 2 489 46 09 | Тел.: +359 2 489 46 10  
 Имейл: [sales.bg@wago.com](mailto:sales.bg@wago.com)

Имате ли въпроси относно нашите продукти?  
 Винаги ще се радваме да получим вашето обаждане на +359 2 489 46 09.



2002-1411/1000-410 X81 - Datei	Apr 29, 2019	xml 4,0 kB	Изтегляне
-----------------------------------	--------------	---------------	-----------

2002-1411/1000-410 docx - Datei	Apr 23, 2019	docx 15,5 kB	Изтегляне
------------------------------------	--------------	-----------------	-----------

**Additional Information**

Technical Section Technical explanations		pdf 2,2 MB	Изтегляне
---	--	---------------	-----------

**CAD/CAE-Data****CAD data**

2D/3D Models 2002-1411/1000-410		URL	Изтегляне
---------------------------------	--	-----	-----------

**CAE data**

EPLAN Data Portal 2002-1411/1000-410		URL	Изтегляне
--------------------------------------	--	-----	-----------

WSCAD Universe 2002-1411/1000-410		URL	Изтегляне
-----------------------------------	--	-----	-----------

ZUKEN Portal 2002-1411/1000-410		URL	Изтегляне
---------------------------------	--	-----	-----------

WSCAD Universe 2002-1411/1000-410		URL	Изтегляне
-----------------------------------	--	-----	-----------

EPLAN Data Portal 2002-1411/1000-410		URL	Изтегляне
--------------------------------------	--	-----	-----------

**Environmental Product Compliance****Compliance Search**

Environmental Product Compliance 2002-1411/1000-410		URL	Изтегляне
---	--	-----	-----------

Component terminal block; 4-conductor; with diode 1N4007; anode, left side; for DIN-rail 35 x 15 and 35 x 7.5; 2.5 mm<sup>2</sup>; Push-in CAGE CLAMP®; 2,50 mm<sup>2</sup>; gray

**Бележки за инсталиране****Conductor termination**

Подлежи на промяна. Моля, обърнете внимание и на допълнителната документация на продукта!

ВАГО България ООД  
Бизнес център Сердика  
Бул."Акад. Иван Гешов" 2Е | Сграда 1, ет. 4, офис 417 | 1330 София  
Тел.: +359 2 489 46 09 | Тел.: +359 2 489 46 10  
Имейл: sales.bg@wago.com

Имате ли въпроси относно нашите продукти?  
Винаги ще се радваме да получим вашето обаждане на +359 2 489 46 09.

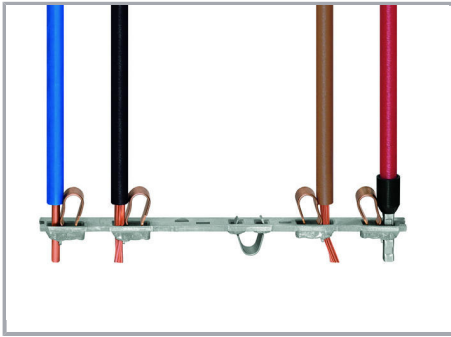

All conductor types at a glance

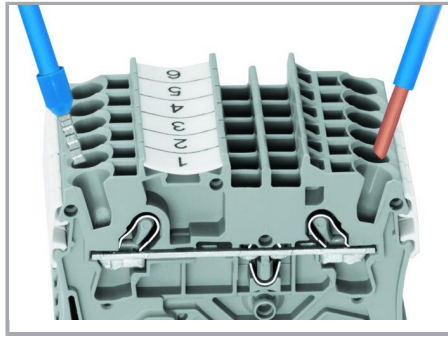

Push-in termination of solid and ferruled conductors

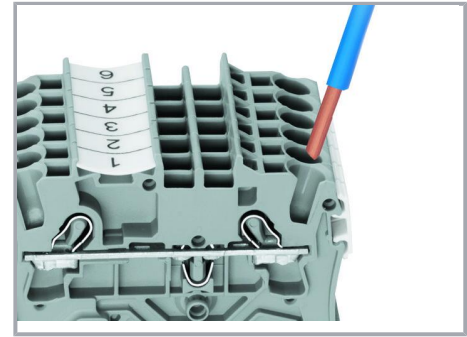

Inserting a conductor via push-in termination:

Solid conductors with cross-sections from either one size above, or up to two sizes below, the rated cross-section can be simply pushed in – no tools needed.

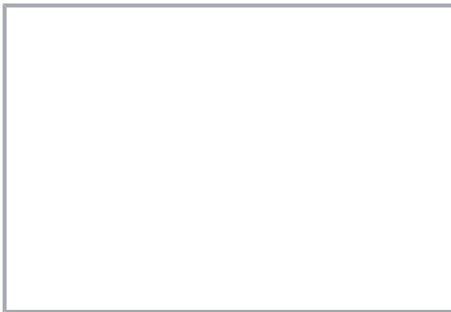

Inserting a conductor via operating tool:

Connecting fine-stranded conductors without ferrules, or small cross-sectional conductors that cannot be pushed in, is performed similarly to the original CAGE CLAMP® – just use an operating tool.

**Advantage:**

To open the clamp, the operating tool is inserted vertically. The conductor entry is less than 15 degrees for easier wiring.

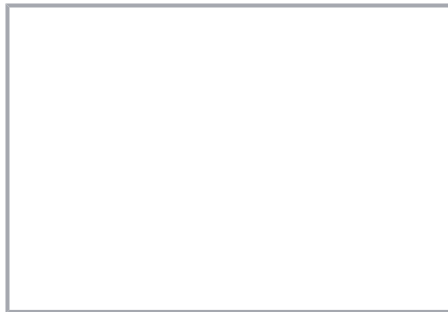

Conductor termination – insulation stop

**Commoning**

Подлежи на промяна. Моля, обърнете внимание и на допълнителната документация на продукта!

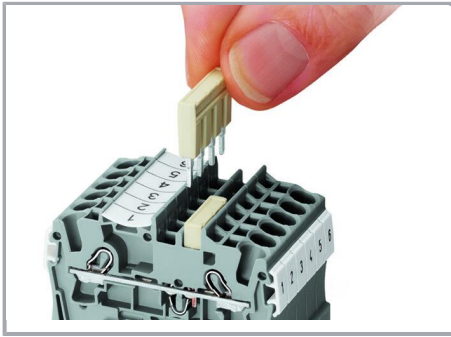

Insert push-in type jumper bar and push down until it hits backstop..

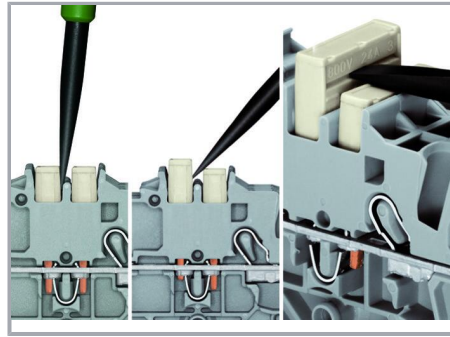

**Removing a push-in type jumper bar:**

Insert the operating tool between the jumper and partition wall of the dual jumper slots, then lift up the jumper.

Place the operating tool in the center of jumpers for up to five contacts (see above), or alternately on both sides for jumpers with more than five contacts.

#### Commoning

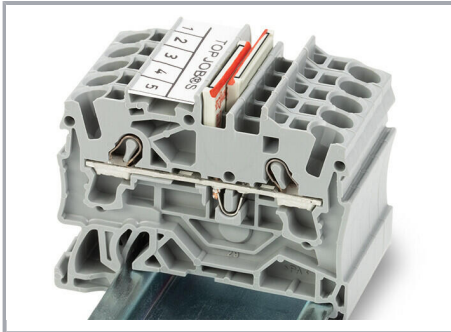

Orient the staggered jumpers' red stripes on the inside.

Insert the staggered jumper and push down until it hits the backstop.

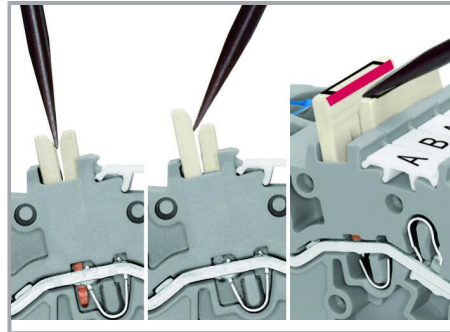

**Removing a staggered jumper:**

Insert the operating tool between the staggered jumpers, then lift up the jumper.

#### Commoning

Подлежи на промяна. Моля, обърнете внимание и на допълнителната документация на продукта!

ВАГО България ООД  
Бизнес център Сердика  
Бул."Акад. Иван Гешов" 2Е | Сграда 1, ет. 4, офис 417 | 1330 София  
Тел.: +359 2 489 46 09 | Тел.: +359 2 489 46 10  
Имейл: [sales.bg@wago.com](mailto:sales.bg@wago.com)

Имате ли въпроси относно нашите продукти?  
Винаги ще се радваме да получим вашето обаждане на +359 2 489 46 09.



Continuous jumpers (2002 Series) readily connect an endless number of terminal blocks to each other via single jumper slot. Use the second jumper slot for additional commoning or testing.

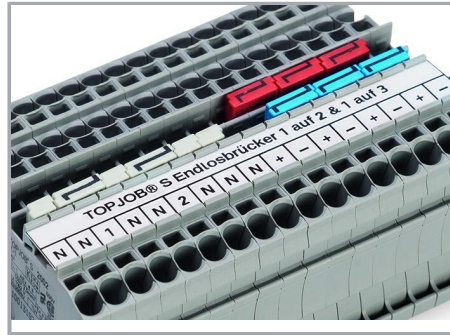

The 1-to-3 adjacent jumper for continuous commoning enables every other terminal block to be commoned. For example, positive and negative potentials can be accommodated alongside each other.

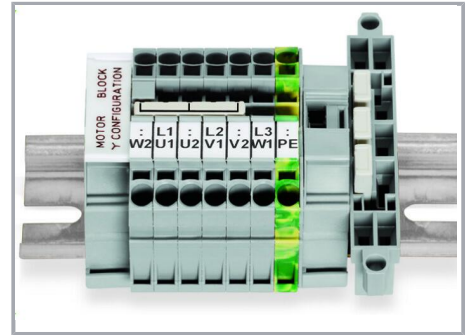

This star point jumper has been specially developed to create a "star point" and is used on motor terminal boards equipped with TOPJOB® S Rail-Mount Terminal Blocks.

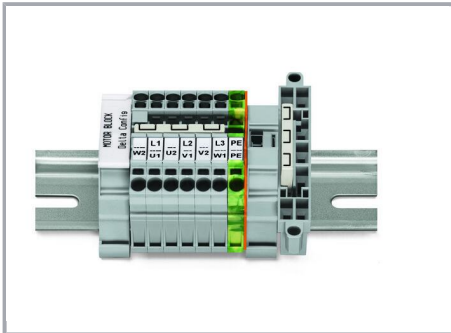

This delta jumper has been specially developed to create a delta configuration and is used on motor terminal boards equipped with TOPJOB® S rail-mount terminal blocks.

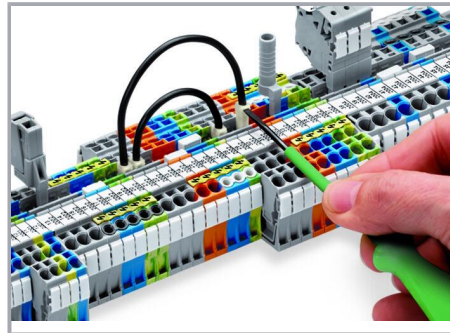

Push down the wire jumper until fully inserted. Lift the jumper with an operating tool for rewiring.

Подлежи на промяна. Моля, обърнете внимание и на допълнителната документация на продукта!

ВАГО България ООД  
Бизнес център Сердика  
Бул."Акад. Иван Гешов" 2Е | Сграда 1, ет. 4, офис 417 | 1330 София  
Тел.: +359 2 489 46 09 | Тел.: +359 2 489 46 10  
Имейл: [sales.bg@wago.com](mailto:sales.bg@wago.com)

Имате ли въпроси относно нашите продукти?  
Винаги ще се радваме да получим вашето обаждане на +359 2 489 46 09.



These diode terminal blocks have been specially developed for custom diode circuits, such as lamp test and collective fault signal circuits.

### Testing

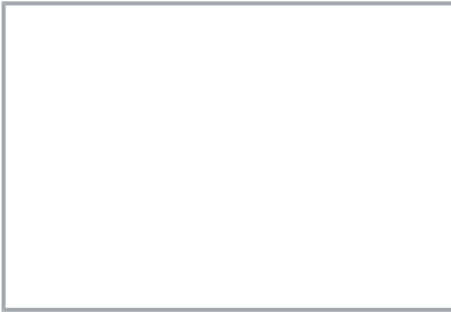

The modular TOPJOB® S connectors also connect conductors of the same size as the terminal blocks being used.

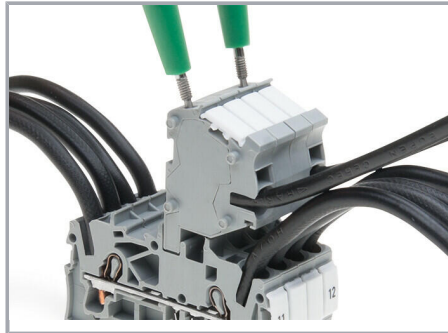

TOPJOB® S Connectors with a 2 mm Ø test socket for testing voltage via 2-pole voltage tester

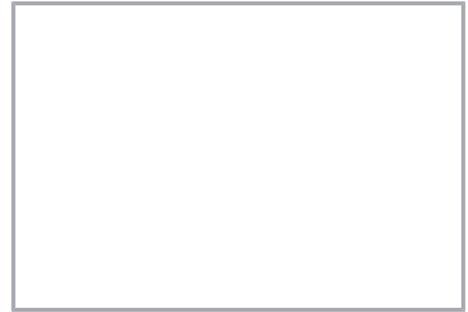

Rail-mount terminal block assembly for electric motor wiring



L-type test plug module – cross-sectional view of contacts



Test plug adapter (2009-174, CAT I) for 4 mm Ø plugs – compatible with 2000 to 2016 Series



Testing tap (2009-182) for tool-free connection of test cables up to 2.5 mm<sup>2</sup> (12 AWG) – compatible with 2000 to 2016 Series

### Marking

Подлежи на промяна. Моля, обърнете внимание и на допълнителната документация на продукта!

ВАГО България ООД  
Бизнес център Сердика  
Бул."Акад. Иван Гешов" 2Е | Сграда 1, ет. 4, офис 417 | 1330 София  
Тел.: +359 2 489 46 09 | Тел.: +359 2 489 46 10  
Имейл: [sales.bg@wago.com](mailto:sales.bg@wago.com)

Имате ли въпроси относно нашите продукти?  
Винаги ще се радваме да получим вашето обаждане на +359 2 489 46 09.

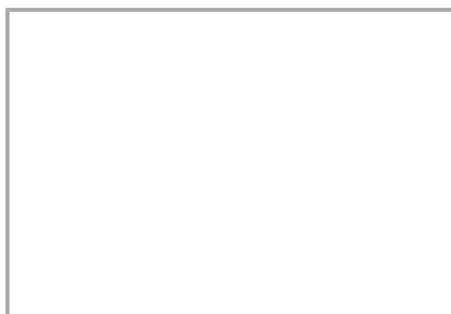

Snapping WMB inline markers into marker slots.

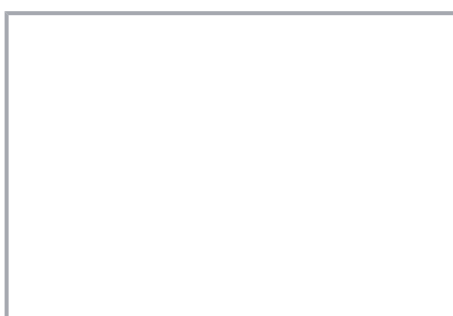

Polarized diode gates with a common cathode can be created using the following terminal blocks:

2002-1411/1000-410 or 2002-1411/1000-411

## Семейство продукти

### TOPJOB® S

TOPJOB® S: In various industrial applications and modern building installations, WAGO's wide and versatile range of rail-mount terminal blocks provides more than just reliable electrical connections.

[Показване на всички продукти от семейството.](#)

Подлежи на промяна. Моля, обърнете внимание и на допълнителната документация на продукта!

ВАГО България ООД  
Бизнес център Сердика  
Бул."Акад. Иван Гешов" 2Е | Сграда 1, ет. 4, офис 417 | 1330 София  
Тел.: +359 2 489 46 09 | Тел.: +359 2 489 46 10  
Имейл: [sales.bg@wago.com](mailto:sales.bg@wago.com)

Имате ли въпроси относно нашите продукти?  
Винаги ще се радваме да получим вашето обаждане на +359 2 489 46 09.